

# Technisches Datenblatt



## Produktmerkmale

### Herd elektrisch 4x Kochfeld mit Unterbau 400 V

<b>Modell</b>	<b>SAP -Code</b>	00012304
SP 90/80 E	<b>Eine Gruppe von Artikeln - Web</b>	Herde



- Gerätetyp: Elektrisches Gerät
- Energieverbrauch der Zone 1 [KW]: 3,5
- Energieverbrauch der Zone 2 [KW]: 3,5
- Energieverbrauch der Zone 3 [KW]: 3,5
- Energieverbrauch der Zone 4 [KW]: 3,5
- Material: AISI 304 obere Platte, AISI 430 Umhüllung

<b>SAP -Code</b>	00012304	<b>Wird geladen</b>	400 V / 3N - 50 Hz
<b>Netzbreite [MM]</b>	800	<b>Anzahl der Zonen</b>	4
<b>Nettentiefe [MM]</b>	900	<b>Energieverbrauch der Zone 1 [KW]</b>	3,5
<b>Nettohöhe [MM]</b>	900	<b>Energieverbrauch der Zone 2 [KW]</b>	3,5
<b>Nettogewicht / kg]</b>	86.00	<b>Energieverbrauch der Zone 3 [KW]</b>	3,5
<b>Power Electric [KW]</b>	14.000	<b>Energieverbrauch der Zone 4 [KW]</b>	3,5

# Technisches Datenblatt



Technische Zeichnung

Herd elektrisch 4x Kochfeld mit Unterbau 400 V

<b>Modell</b>	<b>SAP -Code</b>	00012304
SP 90/80 E	<b>Eine Gruppe von Artikeln - Web</b>	Herde

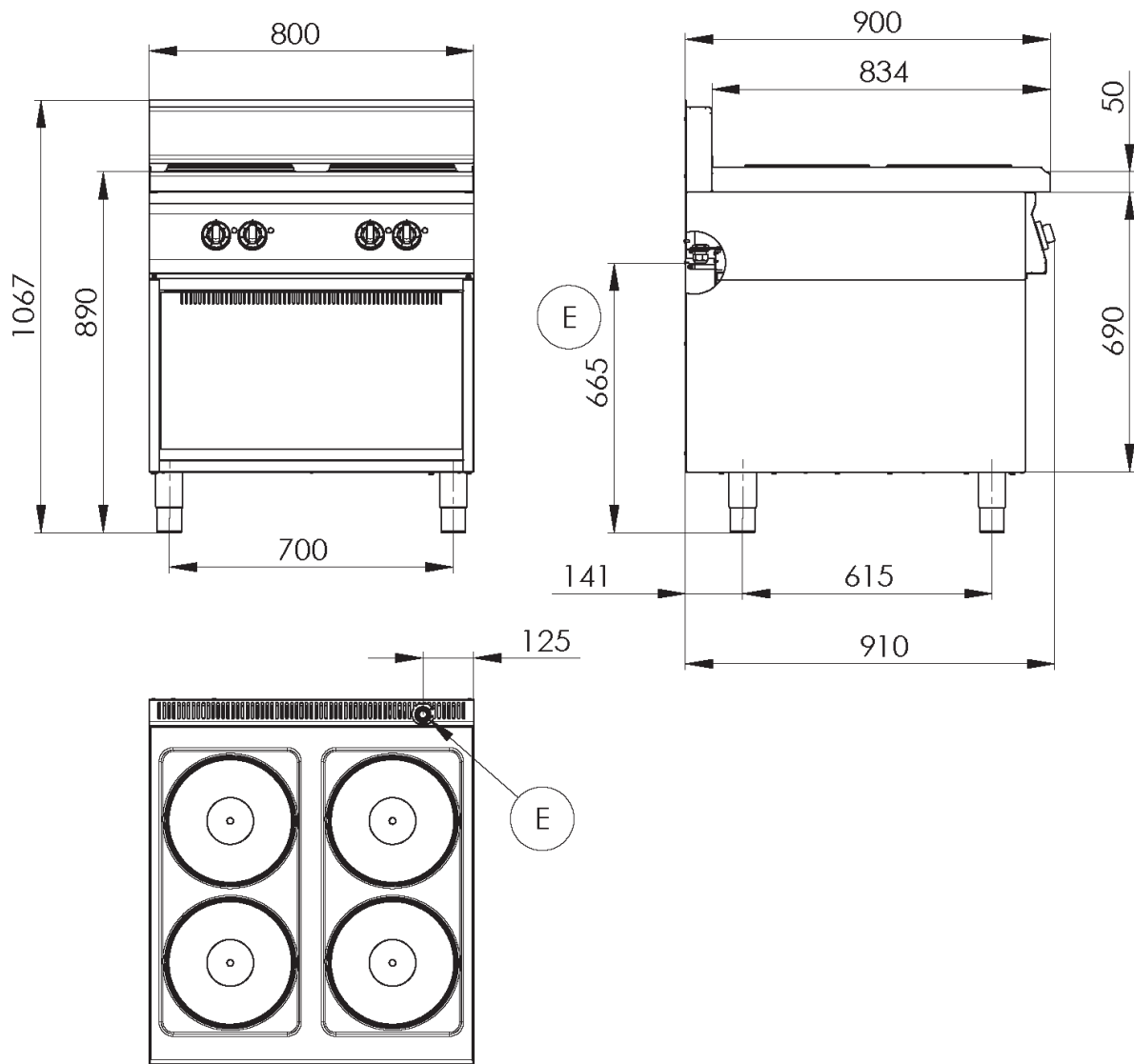

### Herd elektrisch 4x Kochfeld mit Unterbau 400 V

<b>Modell</b>	<b>SAP -Code</b>	00012304
SP 90/80 E	<b>Eine Gruppe von Artikeln - Web</b>	Herde

# 1

#### **Runden Teller**

Schnelles Aufheizen  
Effektives Kochen auf einer runden Oberfläche mit einfacher Haftung an Gerichte

- Sparen Sie Zeit bei der Zubereitung von Mahlzeiten
- Dank eines großen Tellenteils leicht zu bedienen

# 2

#### **Innerer thermostatischer Schutz des Kochfelds**

Längere Lebensdauer der Kochfelder

- Es gibt keine Überhitzung der Teller und knackt nicht

# 3

#### **Grad des Schutzes von Kontrollen IPX4**

Wartung -frei  
Wasserbeständigkeit  
lange Lebensdauer

- Einsparungen bei Serviceinterventionen
- Einfache Reinigung des Geräts

# 4

#### **Nationärin**

langes Leben  
Schnitt -stahl aus 10 mm dickem Brett schneiden

- Einsparungen bei Serviceinterventionen
- höhere Korrosionsresistenz

# 5

#### **Hygienische Präparate der oberen Platte**

Abwesenheit von scharfen Ecken und Kanten (potenzielle Orte, an denen Schmutz haftbar werden kann)  
glatte Übergänge

- Einfache schnelle Reinigung

# 6

#### **Variabilität**

Möglichkeit, die aktuelle Linie zu erweitern  
Einfach ein Modul erstellen  
langes Leben

- Einsparmaßnahmen
- retten
- langes Leben

# Technisches Datenblatt



technische Parameter

## Herd elektrisch 4x Kochfeld mit Unterbau 400 V

<b>Modell</b>	<b>SAP -Code</b>	00012304
SP 90/80 E	<b>Eine Gruppe von Artikeln - Web</b>	Herde

**1. SAP -Code:**

00012304

**2. Netzbreite [MM]:**

800

**3. Nettentiefe [MM]:**

900

**4. Nettohöhe [MM]:**

900

**5. Nettogewicht / kg:**

86.00

**6. Bruttobreite [MM]:**

970

**7. Grobtiefe [MM]:**

840

**8. Bruttohöhe [MM]:**

1160

**9. Bruttogewicht [kg]:**

96.00

**10. Gerätetyp:**

Elektrisches Gerät

**11. Konstruktionstyp des Geräts:**

mit Unterbau

**12. Power Electric [KW]:**

14.000

**13. Wird geladen:**

400 V / 3N - 50 Hz

**14. Material:**

AISI 304 obere Platte, AISI 430 Umhüllung

**15. Arbeitsplatzmaterial:**

AISI 304

**16. Dicke der Arbeitsplatte [MM]:**

1.50

**17. Anzahl der Zonen:**

4

**18. Energieverbrauch der Zone 1 [KW]:**

3,5

**19. Energieverbrauch der Zone 2 [KW]:**

3,5

**20. Energieverbrauch der Zone 3 [KW]:**

3,5

**21. Energieverbrauch der Zone 4 [KW]:**

3,5

**22. Anzahl der Stromkontrollstadien:**

7

**23. Verstellbare Füße:**

Ja

**24. Anzahl der Brenner/heißen Teller:**

4

**25. Art der elektrischen Kochzonen:**

quadratisch

**26. Querschnitt der Leiter CU [mm<sup>2</sup>]:**

4